



**MultiGrip**<sup>TM</sup>

---

**BY HULTDINS**



MultiGrip  
BY © HULTIN



## **HULTDIN SYSTEM AB – EN AV VÄRLDENS LEDANDE UTVECKLARE OCH TILLVERKARE AV KOMPONENTER TILL DET MEKANISERADE SKOGSBRUKET. HUVUDKONTOR OCH TILLVERKNING LIGGER I DET NATURSKÖNA MALÅ I VÄSTERBOTTENS INLAND.**

Hultdins MultiGrip är baserad på SuperGrip, världens mest sålda gripare för professionell hantering. Vare sig det gäller skotare, lastbil eller grävmaskin, i vått och torrt, varmt eller kallt, så hanterar under dygnets alla timmar, året runt, tiotusentals Hultdinsgripare olika typer av virke i världens alla hörn. Detta är inte enbart en slump. Hultdins har utvecklat och tillverkat timmergripare i nästan 50 år. Stor vikt läggs vid att tillhandahålla de absolut bästa produkterna för våra kunder. Vi vet att i slutändan är det bara när vår kund har en högre produktivitet i sitt arbete, än den som valt en annan grip, som vi kan känna oss trygga. Denna filosofi tror vi välkomnas även inom entreprenad. Tack för att du väljer en grip från Hultdins!



# MG

## Produktegenskaper

- Flexibel omlottgrip för tuffa jobb
- Kompletterad med grind
- Stabil infästning för grävmaskinsmontage
- Integrerad lasthållningsventil och ackumulator
- Solida stag och expanderaxlar som standard
- Tillgängliga med OilQuick fäste
- Anpassad gripsåg SuperSaw 555S till alla modeller

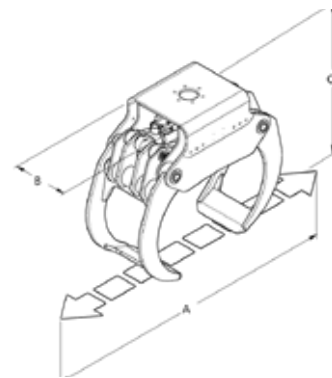

		MG12	MG16	MG20
Basmaskinvikt	ton	9–14	12–18	16–22
Vikt från ca.	kg	315	474	560
Max. last	kg	6 000	8 000	10 000
Griparea, spets-spets	m <sup>2</sup>	0,26	0,36	0,52
Max. gripvidd, A	mm	1 496	1 822	2 279
Max. bredd, B	mm	454	531	531
Min. gripbara diameter	mm	82	94	179
Höjd, vid spets-spets, C	mm	910	1 016	1 163
Max. arbetstryck	MPa	25	25	25
Spetskraft, spets-spets, vid 25 MPa	kN	16	20	24
Rekommenderad grind / fäste	Modell	S40, S45, S50, S60	S50, S60, S70, B20	S50, S60, S70, S80, B20, B27
		OQ45, OQ60	OQ60, OQ60-5, OQ70	OQ70, OQ80



# MG-T

## Produktegenskaper

- Flexibel spets-spets gripare för tuffa jobb\*
- Kompletterad med grind
- Stabil infästning för grävmaskinsmontage
- Integrerad lasthållningsventil och ackumulator
- Solida stag och expanderaxlar som standard
- Tillgängliga med OilQuick fäste
- Vändbara sparskår i slitstål
- Mekaniska stopp både fullt öppen och stängd

\*) MG16-T är inte avsedd för rivning eller demolering

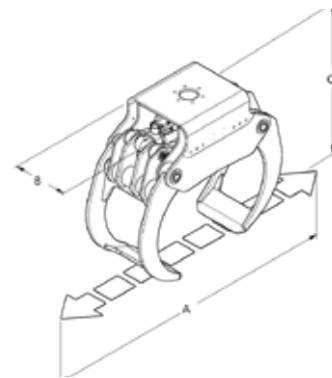

		<b>MG16-T</b>
Basmaskinvikt	ton	12-18
Vikt från ca.	kg	630
Max. last	kg	10 000
Griparea, spets-spets	m <sup>2</sup>	0,28
Max. gripvidd, A	mm	1 773
Max. bredd, B	mm	480
Höjd, vid spets-spets, C	mm	1 017
Max. arbetstryck	MPa	25
Spetskraft, spets-spets, vid 25 MPa	kN	20
Rekommenderad grind / fäste	Modell	S60, S70, B20 OQ60, OQ60-5, OQ70



# MG / XR

## Produktegenskaper

- Flexibel omlottgrip för tuffa jobb
- Stativ med bearbetad bultcirkel för rotator, kan också användas för påsvetsning av andra fästen
- Integrerad lasthållningsventil och ackumulator
- Solida stag och expanderaxlar som standard
- Anpassad för rotator med grind eller frihängande länk
- Anpassad gripsåg SuperSaw 555S till alla modeller

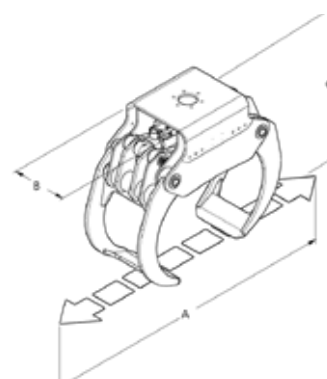

		<b>MG12</b>	<b>MG16</b>	<b>MG20</b>
Basmaskinvikt	ton	9-14	12-18	16-22
Vikt exkl. rotator ca.	kg	310	460	590
Max. last	kg	6 000	8 000	10 000
Griparea, spets-spets	m <sup>2</sup>	0,26	0,36	0,52
Max. gripvidd, A	mm	1 496	1 822	2 279
Max. bredd, B	mm	454	531	531
Min. gripbara diameter	mm	82	94	179
Höjd, vid spets-spets, C	mm	910	1 063	1 210
Max. arbetstryck	MPa	25	25	25
Spetskraft, spets-spets, vid 25 MPa	kN	16	20	24
Rekommenderad rotator	Modell	XR300	XR400*	XR400, XR500*

\*) Annan bultcirkel på förfrågan



# MG-T / XR

## Produktegenskaper

- Flexibel spets-spets gripare för tuffa jobb\*
- Stativ med bearbetad bultcirkel för rotator, kan också användas för påsvetsning av andra fästen
- Integrerad lasthållningsventil och ackumulator
- Solida stag och expanderaxlar som standard
- Vändbara sparskär i slitstål
- Anpassad för rotator med grind eller frihängande länk
- Mekaniska stopp både fullt öppen och stängd

\*) MG16-T är inte avsedd för rivning eller demolering

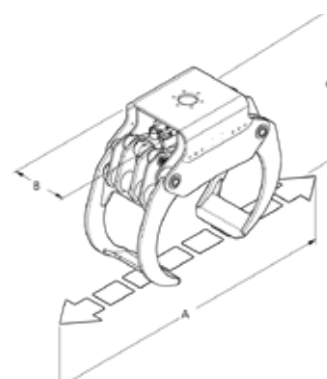

		<b>MG16-T</b>
Basmaskinvikt	ton	12-18
Vikt exkl. rotator ca.	kg	612
Max. last	kg	10 000
Griparea, spets-spets	m <sup>2</sup>	0,28
Max. gripvidd, A	mm	1 773
Max. bredd, B	mm	480
Höjd, vid spets-spets, C	mm	1 017
Max. arbetstryck	MPa	25
Spetskraft, spets-spets, vid 25 MPa	kN	20
Rekommenderad rotator	Modell	XR400*

\*) Annan bultcirkel på förfrågan





*“Vi drivs av att hela tiden skapa produkter som effektiviserar både dagens och morgondagens skogsbruk.”*

---

**BY HULTDINS**



# MG-R

## Produktegenskaper

- För hantering av ris- och träddelar
- Kompletterad med grind
- Integrerad lasthållningsventil och ackumulator
- Solida stag och expanderaxlar som standard
- Axelsystem i expanderutförande eliminerar glapp
- Tillgängliga med OilQuick fäste
- Anpassad gripsåg SuperSaw 555S till alla modeller

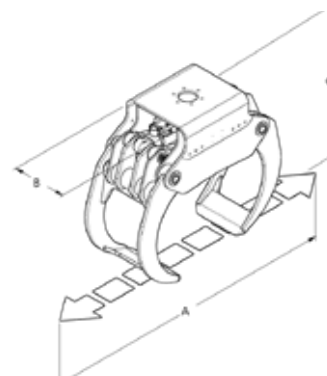

		MG12-R	MG16-R	MG20-R
Basmaskinvikt	ton	9-14	12-18	16-22
Vikt från ca.	kg	318	480	560
Max. last	kg	4 000	5 000	6 000
Griparea, spets-spets	m <sup>2</sup>	0,26	0,36	0,52
Max. gripvidd, A	mm	1 496	1 509	2 275
Max. bredd, B	mm	454	531	531
Min. gripbara diameter	mm	82	94	188
Höjd, vid spets-spets, C	mm	888	996	1 133
Max. arbetstryck	MPa	25	25	25
Spetskraft, spets-spets, vid 25 MPa	kN	16	20	24
Rekommenderad grind / fäste	Modell	S40, S45, S50, S60	S50, S60, S70, B20	S50, S60, S70, S80, B20, B27
		OQ45, OQ60	OQ60, OQ60-5, OQ70	OQ70, OQ80



# MG-R / XR

## Produktegenskaper

- För hantering av ris- och träddelar
- Stativ med bearbetad bultcirkel för rotator, kan också användas för påsvetsning av andra fästen
- Integrerad lasthållningsventil och ackumulator
- Solida stag och expanderaxlar som standard
- Axelsystem i expanderutförande eliminerar glapp
- Anpassad gripsåg SuperSaw 555S till alla modeller
- Anpassad för rotatorer med grind eller frihängande länk

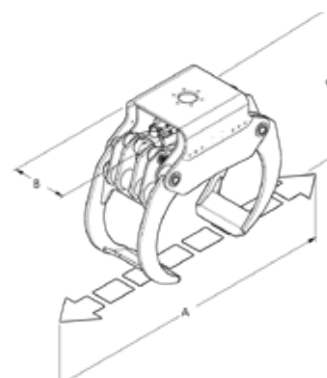

		MG12-R/XR	MG16-R/XR	MG20-R/XR
Basmaskinvikt	ton	9-14	12-18	16-22
Vikt från ca.	kg	310	470	550
Max. last	kg	4 000	5 000	6 000
Griparea, spets-spets	m <sup>2</sup>	0,26	0,36	0,52
Max. gripvidd, A	mm	1 496	1 509	2 275
Max. bredd, B	mm	454	531	531
Min. gripbara diameter	mm	82	94	188
Höjd, vid spets-spets, C	mm	888	996	1 133
Max. arbetstryck	MPa	25	25	25
Spetskraft, spets-spets, vid 25 MPa	kN	16	20	24
Rekommenderad grind / fäste	Modell	XR300	XR400*	XR400, XR500*

\*) Annan bultcirkel på förfrågan



# MG / SUPERSAW

## Produktegenskaper

- Automatisk kedjesträckning och proportionell kedjesmörjning
- Snabbt och enkelt svärd- och kedjebyte
- SuperCut minimerar stilleståndstid och ökar produktiviteten
- Utmatningscylinder integrerad i sågenhet
- Tryckutmatning av sågsvärd för bästa sågproduktion
- Enkel inställning av svärdutmatningstryck
- Enkel installation på samtliga MG-gripare

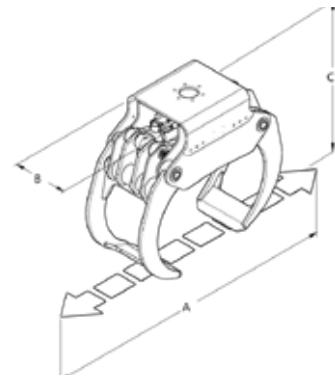

<b>555S-19</b>		
Sågmotorns displacement	cm <sup>3</sup>	19
Vikt	kg	105
Längd, A*	mm	1 168
Bredd, B*	mm	184
Höjd, C*	mm	465
Bredd, D	mm	148
Min. hydraultryck, sågmotor	MPa	16
Min. flöde, sågmotor	l/min	110
Max. effekt för sågkedjan		Se kedjetillverkarens specifikation
Max. sågkedjehastighet		Se kedjetillverkarens specifikation
Sågkedja	inch	.404"
Svärdlängd	cm	90 / 100

\*) Avser SuperSaw 555S-19 som exempel



# MG XR/ SUPERSAW

## Produktegenskaper

- Automatisk kedjesträckning och proportionell kedjesmörjning
- Snabbt och enkelt svärd- och kedjebyte
- SuperCut minimerar stilleståndstid och ökar produktiviteten
- Utmatningscylinder integrerad i sågenhet
- Tryckutmatning av sågsvärd för bästa sågproduktion
- Enkel inställning av svärdutmatningstryck
- Enkel installation på MG16, MG20 gripare

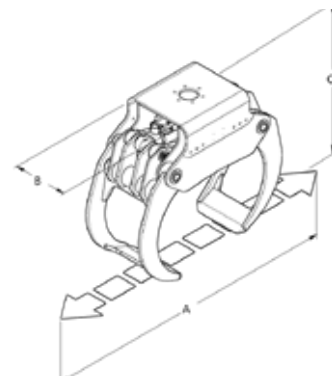

<b>555S-19</b>		
Sågmotorns displacement	cm <sup>3</sup>	19
Vikt	kg	105
Längd, A*	mm	1 168
Bredd, B*	mm	184
Höjd, C*	mm	465
Bredd, D	mm	148
Min. hydraultryck, sågmotor	MPa	16
Min. flöde, sågmotor	l/min	110
Max. effekt för sågkedjan		Se kedjetillverkarens specifikation
Max. sågkedjehastighet		Se kedjetillverkarens specifikation
Sågkedja	inch	.404"
Svärdlängd	cm	90 / 100

\*) Avser SuperSaw 555S-19 som exempel



# DIN PRODUKTIVITET – VÅR DRIVKRAFT

Hultdin System AB är en av världens ledande tillverkare av komponenter till det mekaniserade skogsbruket. Med fokus på kundernas effektivitet och lönsamhet har vi utvecklat ett brett sortiment, bestående av bland annat timmergripare, entreprenadgripare, sågenheter, gripsågar, dämp- och smörjsystem.



## SuperGrip®

Hultdins timmergripare finns i tre serier, var och en med lite olika egenskaper. Gemensamt för dem alla är dock att de utformats för att öka din produktivitet och tillverkats med kvalitet in i minsta detalj. I dag sitter våra gripare som standard hos de flesta stora tillverkare av skotare.



## SuperCut®

I dag avverkas vartannat träd i världen med en Hultdins SuperCut – det säger en del om det kunnande som ackumulerats hos oss genom åren. Vårt mål är att göra ditt arbete så problemfritt som möjligt. Det försöker vi uppnå med innovativa lösningar som t.ex. automatisk kedjesträckning, helt skyddad utmatningscylinder och inbyggd proportionell kedjesmörjning.



## SuperSaw®

De flesta av våra gripsågar används i helträdshantering men också i röjning och underhållsarbete. Hultdins gripsågar dominerar marknaden. Med sex olika gripsågs-serier som vardera innehåller ett antal modeller har vi marknadens bredaste sortiment.



## DampingSystem™

En hydraulisk dämpare gör att du kan arbeta snabbare och ökar såväl maskinens livslängd som din egen. Hydraulolja är ett utmärkt sätt att via cylindrar förflytta kraft, eftersom den är så stum. Men stumheten gör också att den vidarebefordrar vibrationer och stötar som sliter maskin och förare. Våra dämpare reducerar dessa negativa krafter utan att påverka maskinens prestanda.



## LubricationSystem™

Olja kladdar nästan alltid ner både skogen och maskinen. Våra pumpar använder istället biologiskt nedbrytbart kedjefett som bättre stannar kvar mellan kedjan och svärdet.



SuperGrip



SuperSaw



SuperCut



DampingSystem



LubricationSystem

Hultdin System AB är en ledande tillverkare av redskap och inbyggnadskomponenter för skogs- och entreprenadmaskiner. Hultdins produkter som SuperGrip, SuperSaw och SuperCut används över hela världen. Sedan 1928 har vi utvecklat produkter för att göra maskinentreprenören produktiv. Vi försöker möta dagens behov och samtidigt förutse morgondagens. Det gör vi bäst genom att finnas i skogen, inte bara i tanken utan även i praktiken.

Hultdin System AB  
Box 100  
Skolgatan 12  
SE-939 31 Malå  
+46 953 418 00  
sales@hultdins.se

 **HULTDINS**

[hultdins.se](http://hultdins.se)

